

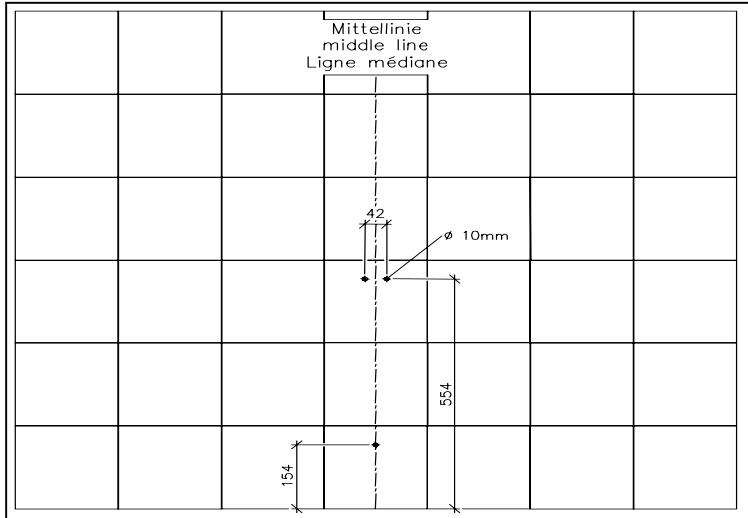

Villeroy & Boch

1748

Montageanleitung Notice de montage Installation Instructions



1. Position festlegen und Mittellinie anzeichnen
Bohrungen nach Angaben auf der Schablone vornehmen
und Dübel setzen

1. Determin position and draw middle line
Drill the holes in accordance with the markings on the
template and insert dowels

1. Définir l'emplacement et tracer l'axe médian
Percer comme indiqué sur le gabarit et enfoncer les
chevilles

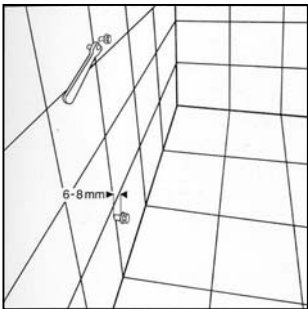

2. Schrauben und Scheiben für Tragegestell
auf 6-8 mm Wandabstand eindrehen

2. Insert screws and washers for the support
bracket in such a way that the screws
protrude by 6-8 mm from the wall

2. Positionner les vis et les rondelles du
support pour obtenir un écart de 6-8 mm
avec le mur

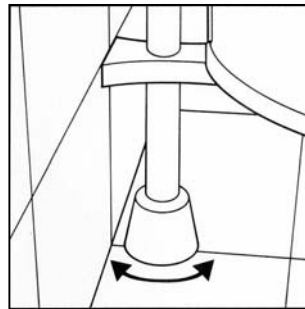

5. Höhenverstellbares Fußteil fest auf den
Boden drehen

5. Place the adjustable base firmly in the floor

5. Bien visser sur le sol le piétement réglable
en hauteur

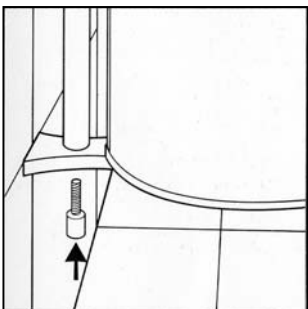

3. Achtung bei Montage ohne Fuß:
- Fußteil abdrehen
- Distanzrohr und Konsole mittels
beiliegender Innensechskantschraube
M 10x30 verschrauben

3. NB: When assembling the unit without
the base:
- dismantle the base element
- fasten the distance tube and the
console by means of the M 10x30
hexagon socket screw supplied

3. Attention! En cas de montage sans
piétement:
- Dévisser le piétement
- Visser l'entretoise et la console à
l'aide du boulon à six pans creux
joint (M 10x30)

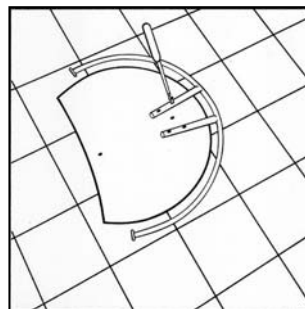

6. Sollte ein Handtuchhalter (Art.Nr.8652 0300)
vorgesehen sein, mit beiliegenden Schrauben
an der Abdeckplatte befestigen

6. If a towel rail (Article No.8652 0300) is to
be fitted, attach it to the covering panel using
the screws supplied

6. Avec le vis jointes, fixer le porte-serviettes
(réf. 8652 0300) éventuel sur la plaque des
recouvrement

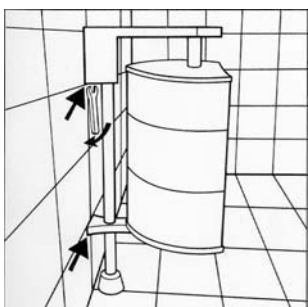

4. Drehladenelement in die vorstehenden
Schrauben einhängen und festdrehen

4. Hang the revolving element onto the
screws left protruding from the wall and
tighten these screws

4. Accrocher l'élément à tiroirs pivotants
sur les vis en saillie et visser

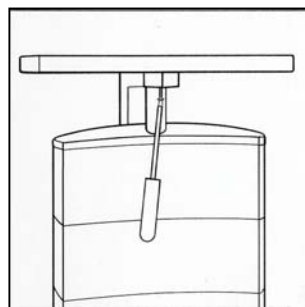

7. Abdeckplatte auf Drehladenelement mit
KS-Schrauben M 6x40 befestigen

7. Fasten the covering panel to the revolving
element with the M 6x40 capstan headed
screws

7. A l'aide des vis M 6x40 à tête cruciforme,
visser la plaque de recouvrement sur l'élément
à tiroirs pivotant